

AMBIA - naturo

LINEA DECORATIVO

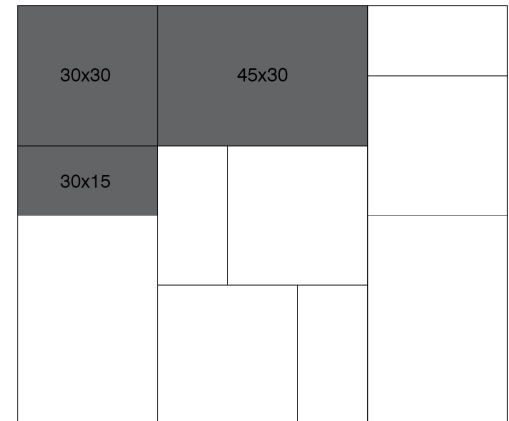

Rozloženie vo vrstve



- Mimoriadne variabilná dlažba, svojim tvarovým riešením je vhodná pre výnimočné architektonické stvárnenie dláždených plôch na exponovaných miestach
- Ambia je kombinácia troch prvkov. Harmonická plocha v špecifických formátoch a teplých farebných odtieňoch
- Dlažba sa vyrába v hrúbke 6 cm
- Široká škála farebného prevedenia a povrchovej úpravy
- Vysoká trvanlivosť a odolnosť proti fyzikálnemu namáhaniu a klimatickým vplyvom
- Jednoduchá a rýchla pokládka

DOPORUČENÉ POUŽITIE:

- Voľné plochy pred obchodnými centrami, záhradné chodníky a terasy, parkové a sadové pešie komunikácie, okrasné plochy pred rodinnými domami a rekreačnými objektmi

TECHNICKÁ CHARAKTERISTIKA:

- Dlažba je vyrábaná na modernom plnoautomatickom vibrolise, dvojvrstvovou technológiou:
 - spodná vrstva – jadro, zaručuje maximálnu pevnosť,
 - vrchná – nášlapová vrstva, zaručuje uzatvorenosť povrchu a tým vysokú mrazuvzdornosť, odolnosť proti chemickým rozmrazovacím prostriedkom a odolnosť proti obrusovaniu
- Dlažba spĺňa požiadavky normy STN EN 1338 Betónové dlažbové tvarovky a STN EN 1339 Betónové dlaždice
- Počiatočné skúšky typu vykonala akreditovaná skúšobňa TSÚS v Bratislave

| Vlastnosti dlažbových tvaroviek | Deklarovaná hodnota alebo trieda |
|--|--|
| Rozmery: dĺžka šírka hrúbka | trieda 2, označenie K dĺžka ± 2 mm šírka ± 2 mm hrúbka ± 3 mm |
| Hrúbka nášľapnej vrstvy | min. 4 mm |
| Pevnosť v priečnom ťahu | ozn. T, min. 3,6 MPa |
| Lomové zaťaženie | min. 390 N/mm |
| Odolnosť proti poveternostným vplyvom | trieda 3, ozn. D |
| Odolnosť proti obrusovaniu | trieda 4, ozn. I |
| Odolnosť proti šmyku | postačujúca |
| Protipožiarne vlastnosti – reakcia na oheň | trieda A1 – nehorľavé |

| Vlastnosti betónových dlaždíc | Deklarovaná hodnota alebo trieda |
|--|--|
| Rozmery: dĺžka šírka hrúbka | trieda 1, označenie P dĺžka ± 2 mm šírka ± 2 mm hrúbka ± 3 mm |
| Hrúbka nášľapnej vrstvy | min. 4 mm |
| Pevnosť za ohybu | trieda 2, ozn. T – min. 4,0 MPa |
| Lomové zaťaženie | trieda 70, ozn. 7 – 7,0 kN |
| Odolnosť proti poveternostným vplyvom | trieda 3, ozn. D |
| Odolnosť proti obrusovaniu | trieda 4, ozn. I |
| Odolnosť proti šmyku | postačujúca |
| Protipožiarne vlastnosti – reakcia na oheň | trieda A1 – nehorľavé |
| Rovinnosť plôch a hrán | max. 2 mm |
| Rozdiel uhlopriečok | trieda 3, označenie L – max. 2 mm |

Výrobný závod Šaľa, Geča:

| Názov | Rozmery (mm) | | | Počet kusov vo vrstve | Množstvo | | Hmotnosť (kg) paleta | Poznámka |
|---------|--------------|-------|-------|--------------------------|----------------------|---------------------|----------------------|----------|
| | výška | dĺžka | šírka | | m ² /pal. | m ² /rad | | |
| Ambia 1 | 60 | 300 | 150 | 4 | 9,5 | 0,95 | 1235 | |
| Ambia 2 | 60 | 300 | 300 | 4 | | | | |
| Ambia 3 | 60 | 450 | 300 | 3 | | | | |

FAREBNÉ PREVEDENIE:

- Colormix – farba melírovaná: dolomite, granito, latte

PONUKA POVRCHOVÝCH ÚPRAV:

- Povrch naturo – uzavretý hladký rovný povrch s mikrofázou

TECHNICKÝ NÁKRES:

1 VRSTVA – SKLADOBNÝ ROZMER

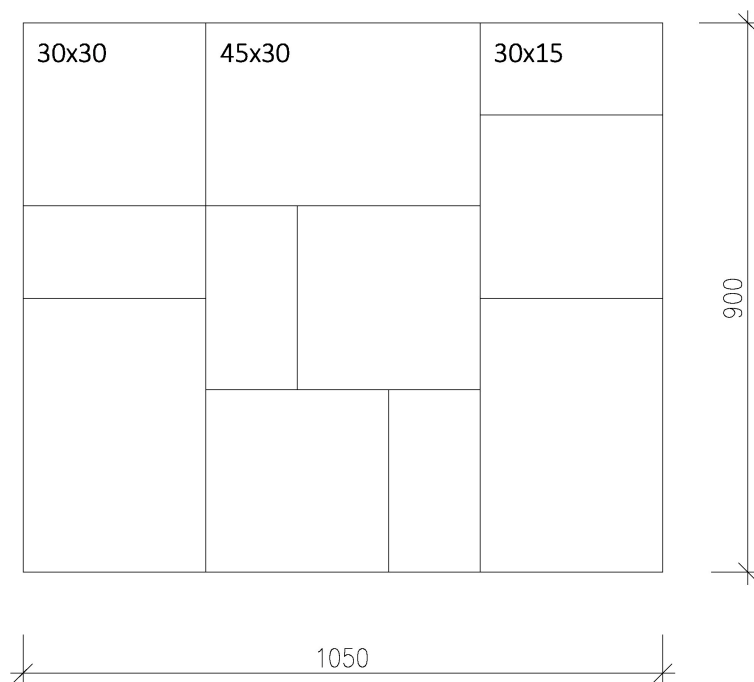

1 VRSTVA – KOMBINÁCIA TROCH ROZMEROV

Ambia 30x15x6 cm

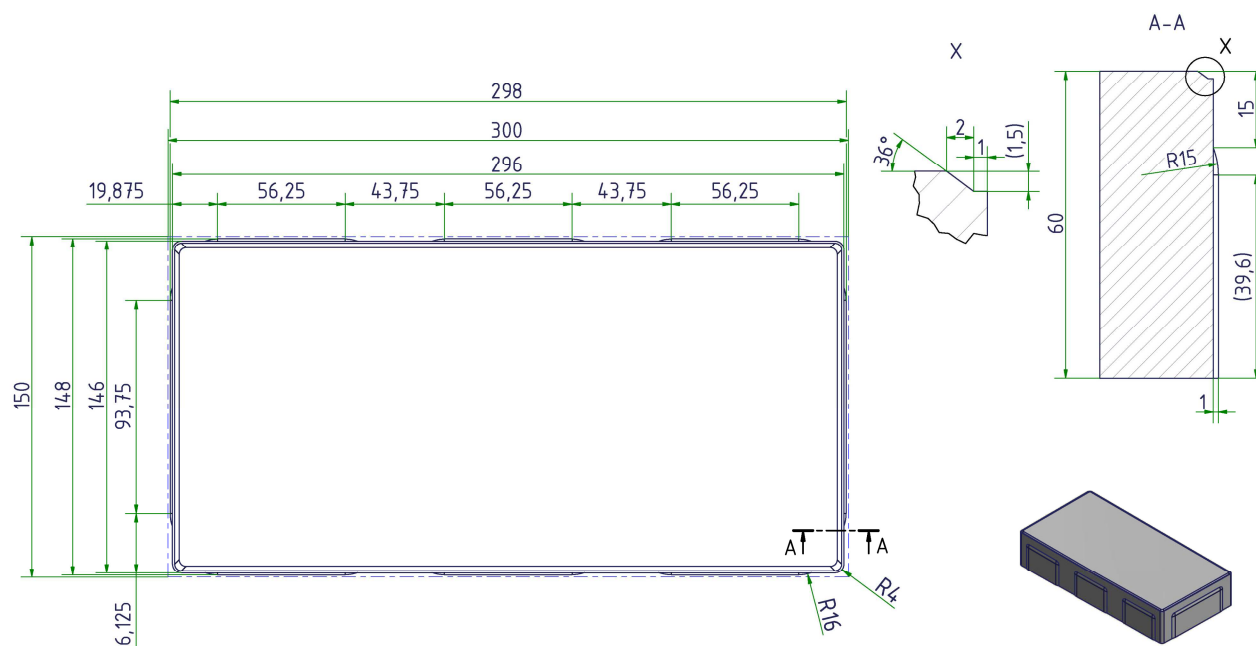

Ambia 30x30x6 cm

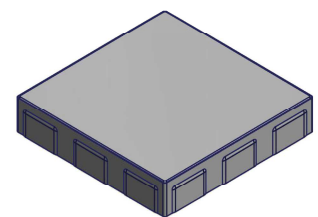
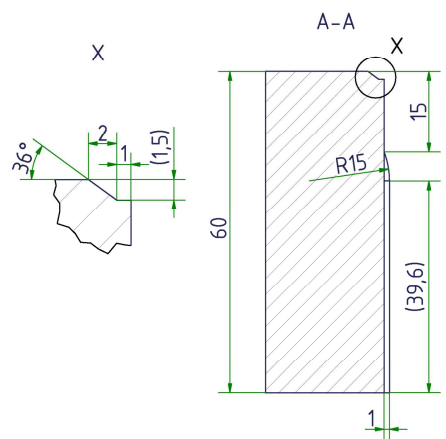
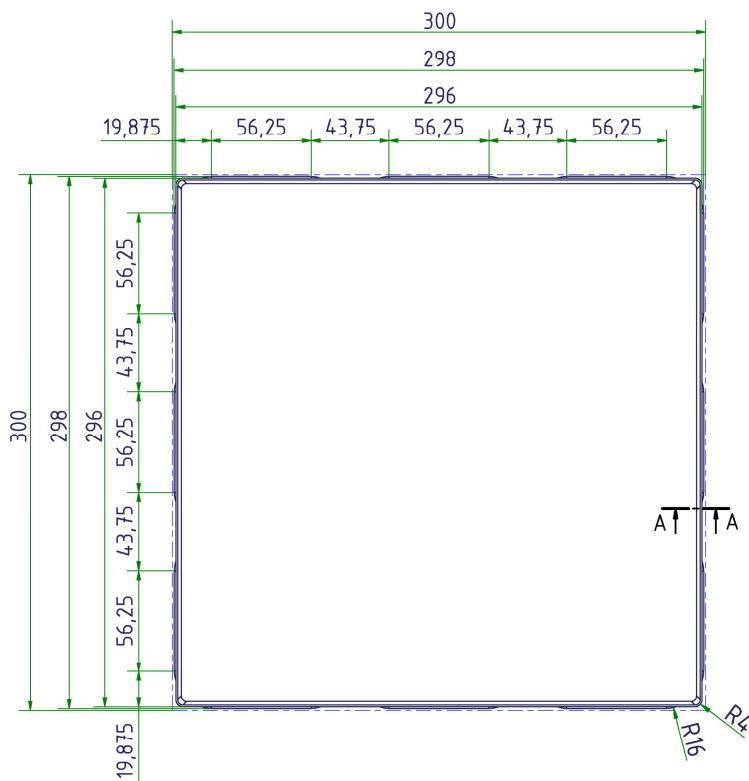

Ambia 45x30x6 cm

