

## MAXIMA kombi

## LINEA DECORATIVO



Rozloženie vo vrstve

50x50	75x50
50x25	

- Plošná dlažba určená na dláždenie exteriérových plôch. Tieto plochy je možné veľmi dobre esteticky stvárniť podľa vlastných architektonických návrhov
- Čisté línie veľkoplošných formátov garantujú štýlový a moderný exteriérový prejav dláždenej plochy
- Dlažba sa vyrába v hrúbke 8 cm
- Široká škála farebného prevedenia v studených a v teplých tónoch, ktoré možno ľubovoľne kombinovať
- Vysoká trvanlivosť a odolnosť proti fyzikálnemu namáhaniu a klimatickým vplyvom
- Jednoduchá a rýchla pokládka

### DOPORUČENÉ POUŽITIE:

- Voľné plochy pred obchodnými centrami, záhradné chodníky a terasy, parkové a sadové pešie komunikácie, okrasné plochy pred rodinnými domami a rekreačnými objektmi

### TECHNICKÁ CHARAKTERISTIKA:

- Dlažba je vyrábaná na modernom plnoautomatickom vibrolise, dvojvrstvovou technológiou:
  - spodná vrstva – jadro, zaručuje maximálnu pevnosť,
  - vrchná – nášlapová vrstva, zaručuje uzatvorenosť povrchu a tým vysokú mrazuvzdornosť, odolnosť proti chemickým rozmrazovacím prostriedkom a odolnosť proti obrušovaniu
- Dlažba spĺňa požiadavky normy STN EN 1339 Betónové dlaždice
- Počiatočné skúšky typu vykonala akreditovaná skúšobňa TSÚS v Bratislave

Vlastnosti betónových dlaždíc	Deklarovaná hodnota alebo trieda
Rozmery: dĺžka šírka hrúbka	trieda 1, označenie P dĺžka $\pm 2$ mm šírka $\pm 2$ mm hrúbka $\pm 3$ mm
Hrúbka nášľapnej vrstvy	min. 4 mm
Pevnosť za ohybu	trieda 2, ozn. T – min. 4,0 MPa
Lomové zaťaženie	trieda 70, ozn. 7 – 7,0 kN
Odolnosť proti poveternostným vplyvom	trieda 3, ozn. D
Odolnosť proti obrusovaniu	trieda 4, ozn. I
Odolnosť proti šmyku	postačujúca
Protipožiarne vlastnosti – reakcia na oheň	trieda A1 – nehorľavé
Rovinnosť plôch a hrán	max. 2 mm
Rozdiel uhlopriečok	trieda 3, označenie L – max. 2 mm

#### Výrobný závod Šaľa, Geča:

Názov	Rozmery (mm)			Počet kusov vo vrstve	Množstvo		Hmotnosť (kg) paleta	Poznámka
	výška	dĺžka	šírka		m <sup>2</sup> /pal.	m <sup>2</sup> /rad		
Maxima 1	80	500	250	1	6	0,75	1080	135 kg / vrstva
Maxima 2	80	500	500	1				
Maxima 3	80	750	500	1				

#### FAREBNÉ PREVEDENIE:

##### Výrobný závod Geča:

- Štandardné prevedenie – bez použitia pigmentu: sivá
- Farebné prevedenie I. – strieborná, grafitová
- Farebné prevedenie II. – pieskovec

##### Výrobný závod Šaľa:

- Štandardné prevedenie – bez použitia pigmentu: sivá
- Farebné prevedenie I. – strieborná, grafitová
- Farebné prevedenie II. – krémová, béžová, pieskovec

#### PONUKA POVRCHOVÝCH ÚPRAV:

- Povrch naturo – uzavretý hladký rovný povrch s mikrofázou

## TECHNICKÝ NÁKRES:

### 1 VRSTVA – SKLADOBNÝ ROZMER

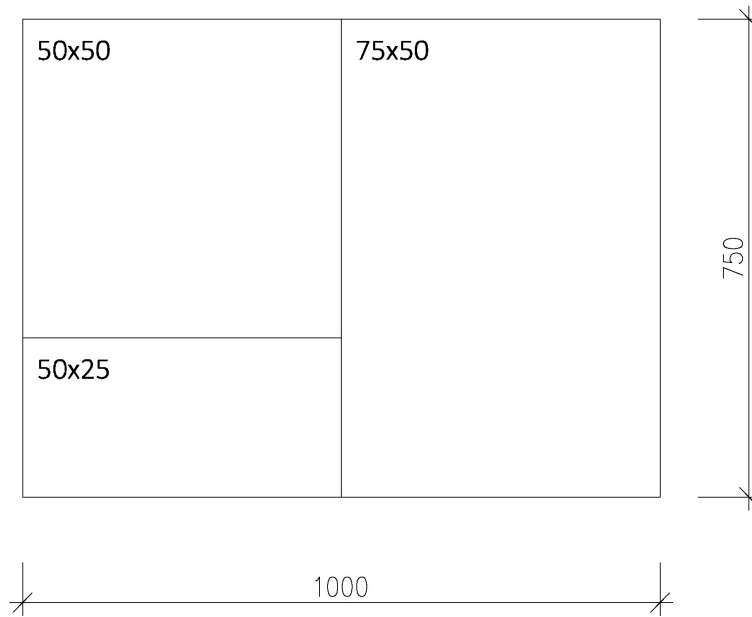

### 1 VRSTVA – KOMBINÁCIA TROCH ROZMEROV

#### Maxima kombi 50x25x8 cm

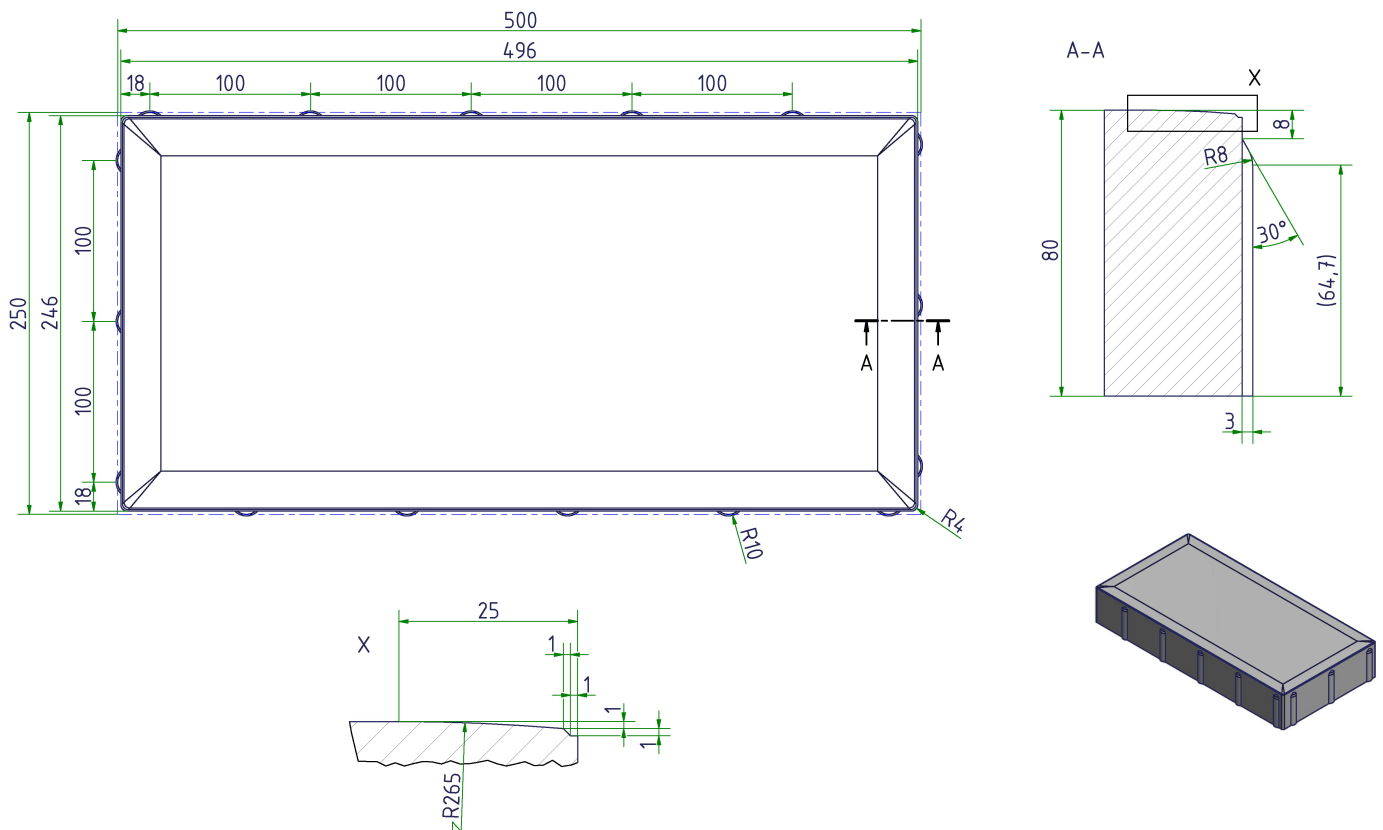

## Maxima kombi 50x50x8 cm

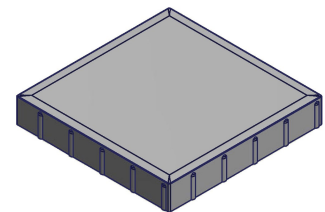
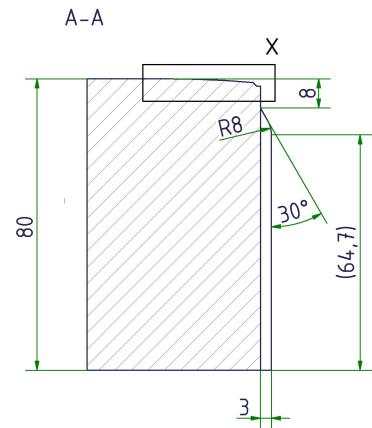
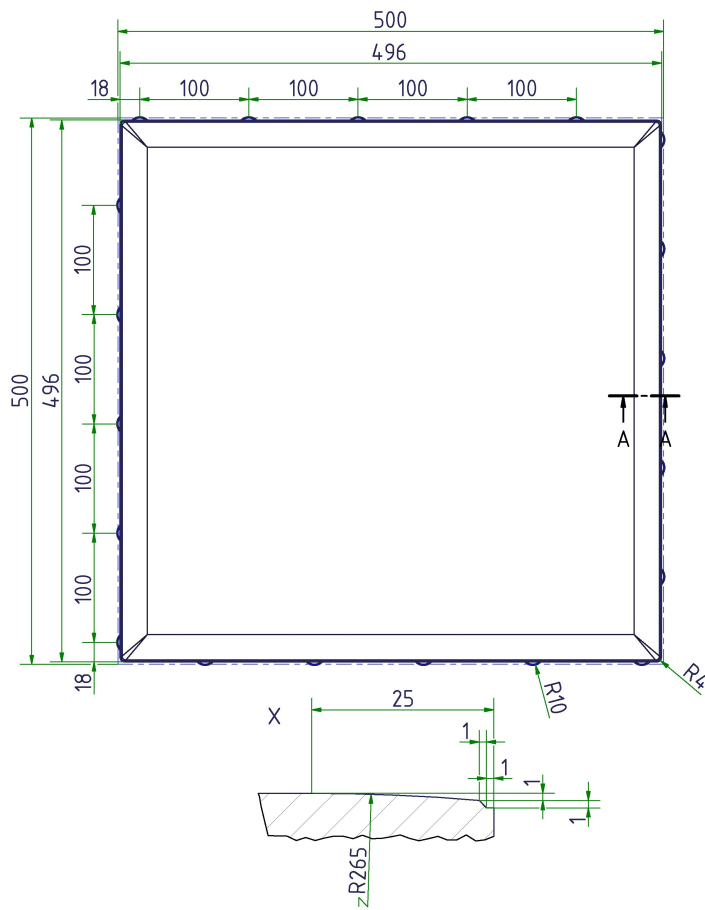

## Maxima kombi 75x50x8 cm

